

Gebruiksaanwijzing TPEGCM freesmal

SIMPSON

Strong-Tie®

De TPEGCM freesmal is ontworpen voor het freeswerk bij het plaatsen van de EGCM zwaluwstaartbeugel en om de onderdelen tijdens het vastschroeven op hun plaats te houden.

Voordeel:

Een enkele freesmal voor 4 verschillende zwaluwstaartbeugels!

Materiaal:

Polyurethaan hoge dichtheid, zwart.

Benodigde gereedschap:

- Een schroeftoestel,
- Een freestoestel,
- Een frees Ø16 mm (een frees van 70 mm lang is nodig),
- Een kopieerring van Ø30 mm,
- Een paar CSFTØ6 of TTUFSØ5 houtschroeven om de freesmal aan de houten bouwdeel te bevestigen.

Compatibele schroeven:



CSFTØ6

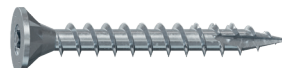

TTUFSØ5

Gebruik:

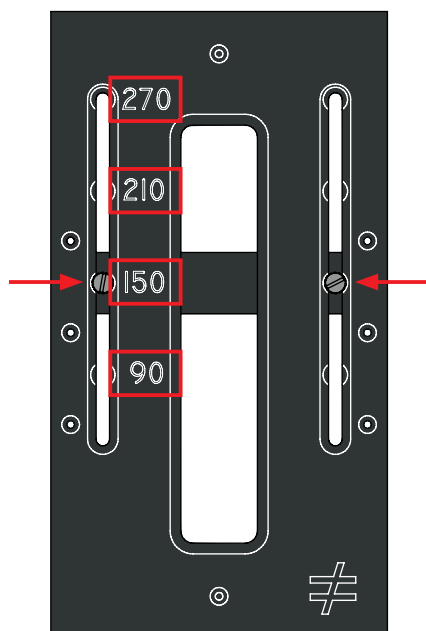

Verstel de freesmal in functie van de gekozen EGCM-connector.

- Draai de 2 vleugelmoeren los en pas de afstandhouder van 40 x 40 mm aan de hoogte van de gekozen EGCM aan: 90/150/210/270.
- Schroef de vleugelmoeren weer vast.

Opmerking: Deze afstelling wordt gebruikt om de twee delen uit te lijnen met de bovenkant van de draag- en gedragen bouwdeel. Voor elke andere uitlijning moet de instelling worden gewijzigd.

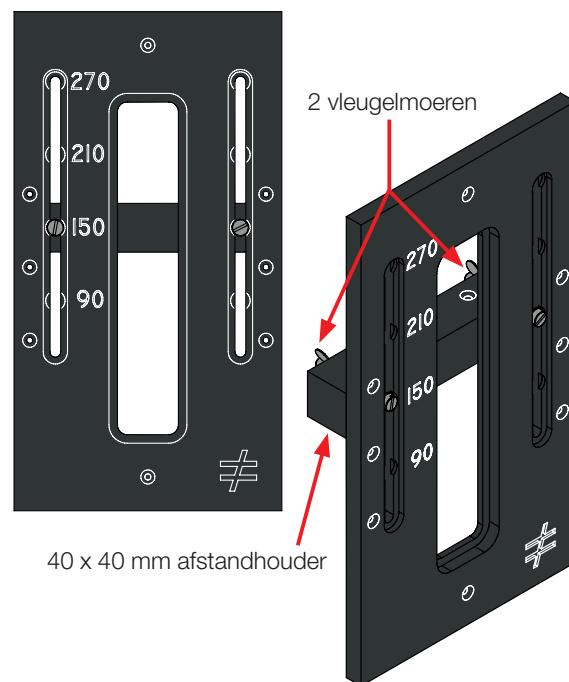

Goed om weten:

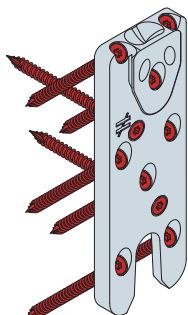

EGCM-J*
Kant gedragen
bouwdeel
(45° schroef)

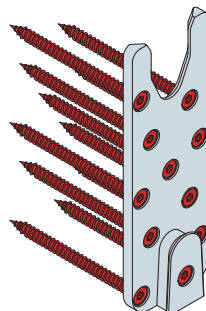

EGCM-H*
Kant bouwdeel drager
(90° schroef)

*Op alle EGCM artikelnummers zijn de letters J (gedragen deel) en H (deel drager) gegraveerd om elk deel te onderscheiden.

Bevestiging van de EGCM aan gedragen bouwdeel:

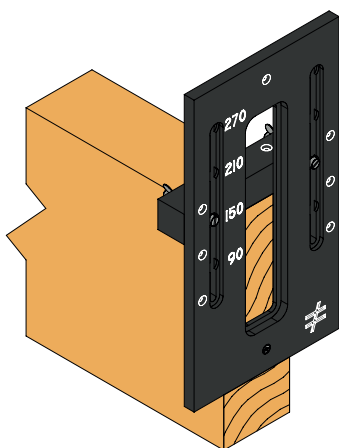

- Plaats de freesmal met het steunvlak rustend op de bovenkant van de ondersteunde balk (of dwarsbalk).
- Plaats 2 of meer schroeven in een van de voorziene gaten (8 mogelijkheden op de plaat en 3 op de bovenkant van de afstandhouder) om de freesmal op de balk te bevestigen.

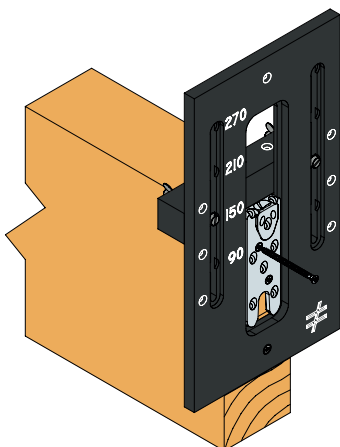

- Plaats het EGCM-J balkprofiel vastgeklemd in de freesmal.
- Plaats, afhankelijk van het EGCM-model, 1 of 2 **CSFT6.0x80** of **CSFT6.0x110** schroeven in de ronde gaten van 90°.

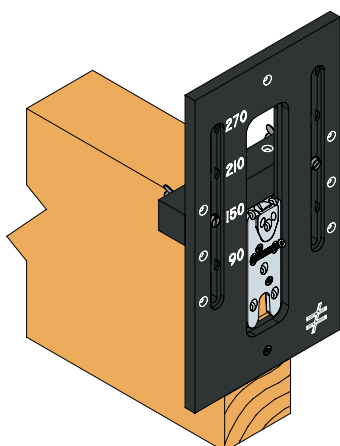

- Plaats de andere CSFT-schroeven in de schuine gaten.

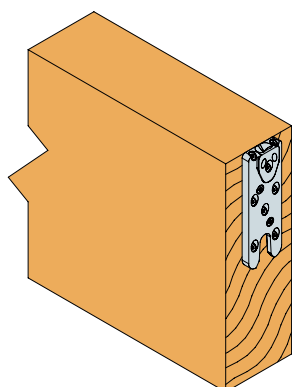

Bevestiging van de EGCM aan het dragende bouwdeel:

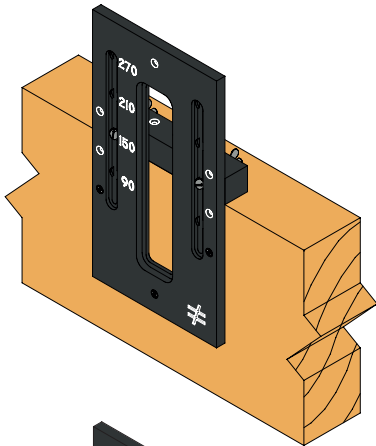

- Houd de freesmal zoals deze is ingesteld voor het bevestigen van het gedragen bouwdeel.
- Plaats de freesmal met het steunvlak rustend op de bovenkant van het dragende bouwdeel. Plaats 2 of meer schroeven in een van de daarvoor bestemde gaten (8 mogelijk op de plaat en 3 op de bovenkant van de afstandhouder) om de freesmal op het bouwdeel te bevestigen.

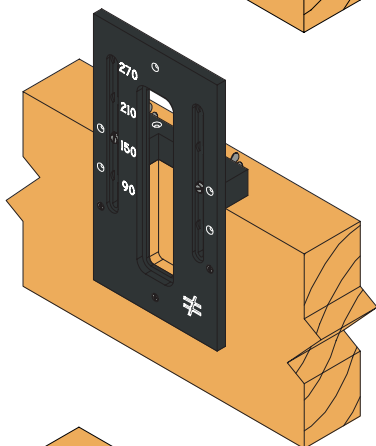

- Frees 16 mm diep met de Ø16 mm frees en de Ø30 mm kopieerring.

Opmerking 1: Afhankelijk van de frees kunnen meerdere bewerkingen nodig zijn.

Opmerking 2: Het steunvlak wordt bij het eerste gebruik door de frees bewerkt.

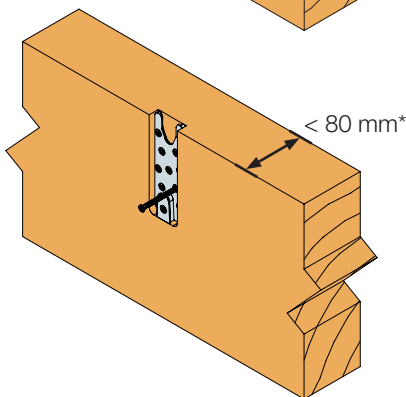

- Verwijder de freesmal.
- Plaats de EGCM-H gedragen bouwdeel onderaan en diep in het gat.
- Bevestig het onderdeel vast met **CSFT6.0x85** of **CSFT6.0x110** schroeven.

*Voor de dragende bouwdelen < 80 mm dik, gebruik Ø5 TTUFS schroeven in overeenstemming met de technische fiche.

Einde montage:

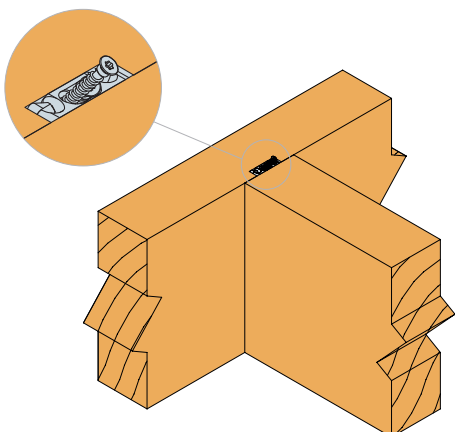

- Schuif het gedragen bouwdeel van boven naar beneden tegen het dragende bouwdeel.
- Montage is klaar!

Opmerking: In het geval van optillen is het noodzakelijk om 2 CSFT schroeven toe te voegen aan de bovenkant van de beugel (van gedragen naar dragend bouwdeel), in de 2 overgebleven gaten.

